



# “SMART: SOLUȚII MODERNE PENTRU ANTREPRENORIAL DE SUCCES ÎN RÂNDUL TINERILOR”

Conferința de finalizare a proiectului

12.12.2023

Proiect cofinanțat din Fondul Social European prin Programul  
Operațional Capital Uman 2014-2020





## PARTENERI

- Asociația Excelsior pentru Excelență în Educație – Lider de parteneriat



<https://excelsior.org/>

- Asociația Inițiative pentru Europa – Partener



<https://initiativepentru.europa.ro/>



## Proiect realizat cu sprijinul

- Universității Petrol-Gaze din Ploiești



<https://www.upg-ploiesti.ro/>

# OBIECTIVUL GENERAL

- Obiectivul general al proiectului a fost acela de a susține dezvoltarea economică și socială în Regiunile Sud-Vest Oltenia și Sud - Muntenia prin sprijinirea, încurajarea și dezvoltarea antreprenoriatului în rândul tinerilor – înființarea, monitorizarea și asigurarea sustenabilității a minim 21 start-up-uri în cadrul cărora să fie create minim 66 locuri de muncă sustenabile.



# OBIECTIVELE SPECIFICE

- OS1 - Promovarea spiritului și culturii antreprenoriale în rândul a minim 400 participanți la activitățile proiectului - prin activități specifice de informare și conștientizare (campanii online și offline)
- OS2 - Dezvoltarea competențelor antreprenoriale și a celor necesare în vederea integrării pe piața muncii pentru minim 350 Studenți (ISCED 5-7) înmatriculați cel puțin în anul 2 de studii de licență și studenți doctoranzi din care cel puțin 40 cu domiciliul/reședința în mediul rural - prin furnizarea unui program de formare autorizat cu tematica Competențe antreprenoriale și oportunitatea de a participa la concursul de planuri de afaceri

OS3 - Creșterea capacității de ocupare pe cont propriu și consolidarea potențialului antreprenorial a minim 21 Studenți (ISCED 5- 7) înmatriculați cel puțin în anul 2 de studii de licență și studenți doctoranzi - prin stagii de practică la angajatori care își desfășoară activitatea în regiunea de implementare a proiectului, prin servicii personalizate de consiliere, consultanță în afaceri și mentorat și prin asigurarea înființării firmelor

OS4 - Dezvoltarea mediului antreprenorial regional prin furnizarea resurselor necesare funcționării, monitorizarea activității desfășurate și asigurarea sustenabilității celor 21 start-up-uri finanțate din schema de antreprenariat gestionată în cadrul proiectului care vor genera minim 66 noi locuri de muncă sustenabile

# BUGET PROIECT

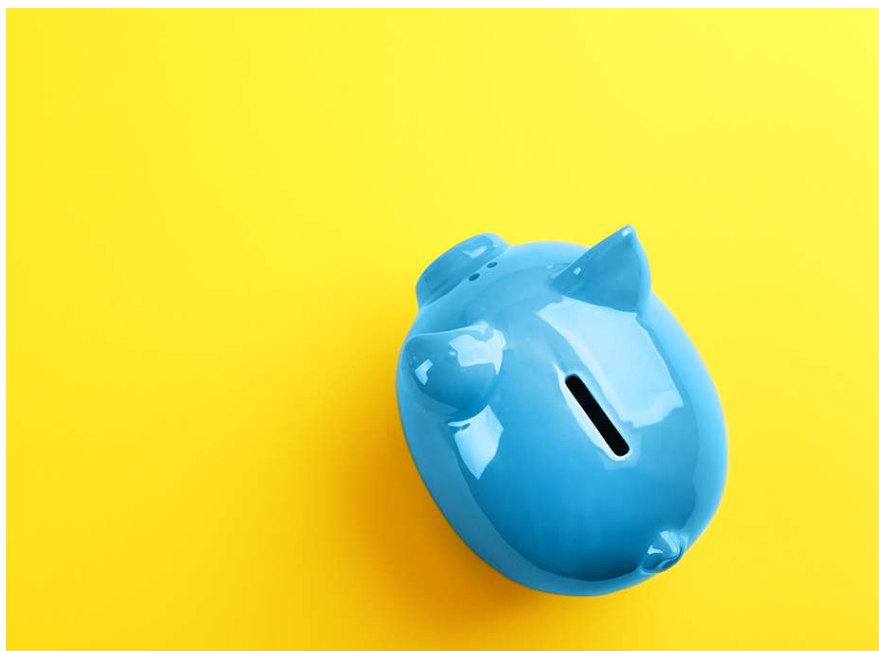

- **Valoarea totală a proiectului este 9.685.593,10 lei din care:**
- **8.232.754,14 contribuție din Fondul Social European**
- **1.452.838,96 contribuție de la bugetul de stat**
- **subvenții pentru înființarea unei afaceri (ajutor de minimis) 6.393.420 lei**

# DURATA PROIECTULUI SI CALENDARUL ACTIVITĂȚILOR

Durata proiect 24 luni în perioada

21 Decembrie 2021 – 31 Decembrie 2023

- Selecție grup țintă: Decembrie 2021 – Martie 2022
- Organizare cursuri competențe antreprenoriale: Ianuarie 2022 – Martie 2022
- Organizare concurs planuri de afaceri: 31 martie 2022 – 16 mai 2022
- Mentorat, stagiu de practica, înființare firmă: 17 Mai – 30 Iunie 2022
- Semnare contracte de subvenție: 30 Iunie 2022
- Monitorizare implementare plan de afaceri: 1 Iulie 2022 – 30 Iunie 2023
- Sustenabilitate afacere: 1 Iulie 2023 – 31 Decembrie 2023



## CE NE-AM PROPUȘ

- 400 participanți la campaniile de informare organizate
- 350 participanți la cursurile de Competențe antreprenoriale, din care cel puțin 40 din mediul rural
- 350 subvenții în valoare de maxim 200 lei/persoană distribuite participanților la cursurile de Competențe antreprenoriale
- 300 participanți certificați după participarea la cursurile de formare antreprenorială

## CE AM REALIZAT

- 500 participanți la campaniile de informare organizate
- 353 participanți la cursurile de Competențe antreprenoriale, din care 133 din mediul rural
- 320 subvenții în valoare de 200 lei/persoană distribuite participanților la cursurile de Competențe antreprenoriale
- 322 studenți certificați Competențe antreprenoriale diploma cu recunoaștere la nivel național

## CE NE-AM PROPUȘ

- minim 24 participanți la stagiile de practica
- consiliere/consultanta/mentorat pentru minim 21 de persoane
- sprijin pentru infiintarea a minim 21 startup-uri
- minim 21 startup-uri functionale pe o perioada de minim 18 luni
- minim 66 locuri de munca nou create in cadrul startup-urilor

## CE AM REALIZAT

- 24 participanți la stagiile de practica
- consiliere/consultanta/mentorat pentru 26 de persoane
- sprijin pentru infiintarea a 23 startup-uri
- 23 startup-uri functionale pe o perioada de minim 18 luni
- 74 locuri de munca nou create in cadrul startup-urilor



# REZULTATE – STUDENȚI ÎNSCRIȘI ÎN GT

Universitate	Studenți	Universitate	Studenți
Universitatea Petrol-Gaze din Ploiești	271	Universitatea de Vest din Timisoara	2
Academia de Studii Economice	13	Universitatea Lucian Blaga din Sibiu	2
Universitatea Bucuresti	12	Universitatea 1 Decembrie 1918 din Alba Iulia	1
Universitatea Valahia din Targoviște	8	Universitatea de Medicina și Farmacie Victor Babeș Timisoara	1
Universitatea Politehnica din Bucuresti	7	Universitatea din Petrosani	1
Universitatea Titu Maiorescu Bucuresti	7	Universitatea Ecologica Bucuresti	1
Universitatea Transilvania din Brasov	7	Universitatea Hyperion	1
Universitatea “Constantin Brâncuși” din Târgu-Jiu	5	Universitatea Nationala de Muzica Bucuresti	1
Scoala Nationala de Studii Politice si Administrative	4	Universitatea Nicolae Titulescu din Bucuresti	1
Universitatea de Arhitectură și Urbanism Ion Mincu București	4	Universitatea Ovidius din Constanta	1
Universitatea de științe agricole si medicina veterinara	4	Universitatea Pitești	1
Universitatea Spiru Haret	3	Universitatea Tehnica de Constructii Bucuresti	1
Universitatea de Educație Fizica și Sport București	2	Universitatea Vasile Goldiș Arad	1

■ 362 de studenți înscriși în proiect din

26 de universități din România



# BENEFICII PARTICIPANTI PROIECT

- Participare la cursul de Competențe antreprenoriale cu recunoaștere națională cu durata de 40 de ore
- Subvenție de 200 lei pentru participarea la cursuri
- Pachet materiale informare: pix personalizat, tricou personalizat, șapcă personalizată, flyer A5, sacoșă pânză/hârtie personalizată
- Pachet materiale curs: suport de curs tipărit, pix personalizat, bloc notes personalizat, memory-stick personalizat
- Posibilitatea de a participa la concursul e planuri de afaceri și de a obține finanțare de până la 100.000 EURO



# REZULTATE – CURSANȚI

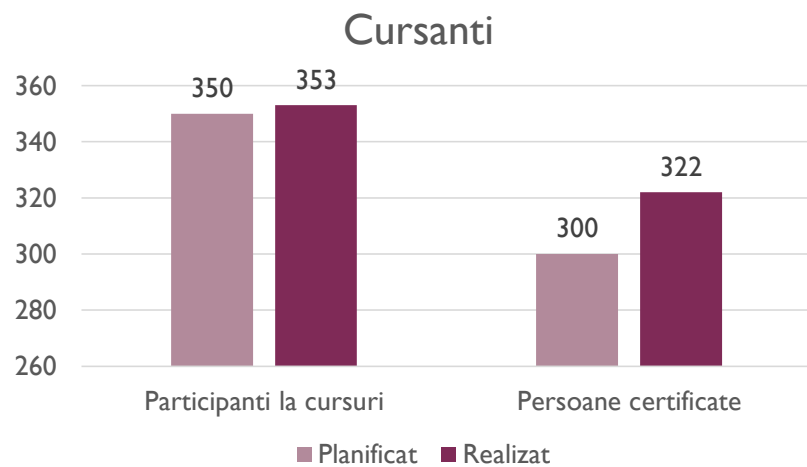

# REZULTATE – AFACERI FINANȚATE

Afaceri finanțate

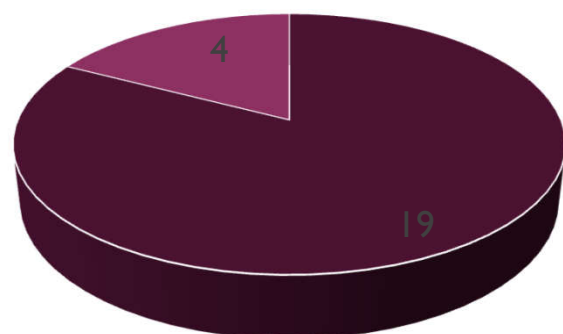

■ Sud Muntenia ■ Sud Est

JUDET	NUMĂR AFACERI
PRAHOVA	9
ARGEȘ	3
DÂMBOVIȚA	3
CALĂRAȘI	3
GIURGIU	1
GORJ	4
TOTAL	23

# REZULTATE – ANGAJAȚI ÎN FIRME

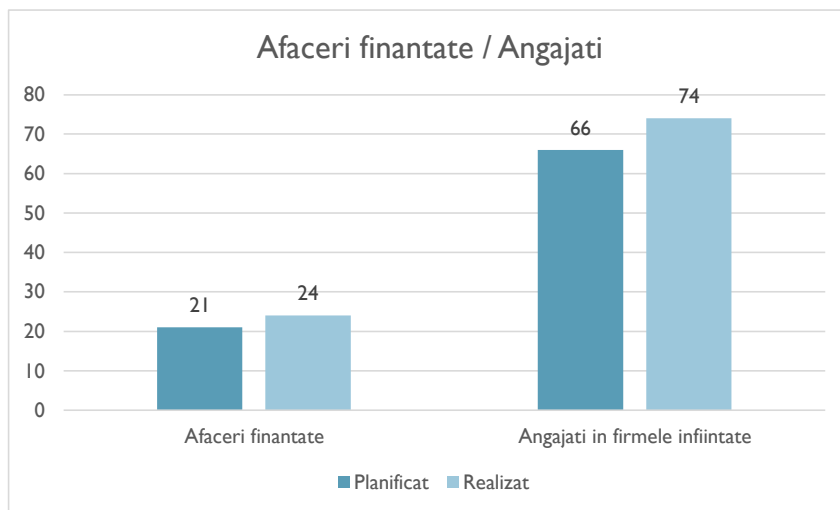

# DOMENII FINANTATE

- Turism si ecoturism: Cod CAEN 7911
- Procesarea alimentelor si bauturilor: coduri CAEN 1071, 1085, 5610
- Textile si pielarie: cod CAEN 9601
- Industria auto si componente: cod CAEN 4520 - două planuri de afaceri
- Construcții: cod CAEN 4321 - două planuri de afaceri
- Tehnologia informatiilor si telecomunicatii: cod CAEN 6312 - trei planuri de afaceri
- Activități profesionale, științifice și tehnice: cod CAEN 7111, 7112
- Industrii creative: cod CAEN 3299, 5920, 9002, 9003, 9329 - patru planuri de afaceri
- Sănătate si produse farmaceutice: cod CAEN 8622

# OBLIGAȚII FIRME BENEFICIARE ÎN PERIOADA DE SUSTENABILITATE

- Perioada de sustenabilitate a proiectului: 3 ani in perioada 1 ianuarie 2024 - 31 decembrie 2026
- Obligatiile beneficiarilor în perioada de sustenabilitate de 3 ani
  - Menținerea funcționării firmei: firma să fie activă fiscal și sa înregistreze venituri din codul CAEN aferent planului de afaceri
  - Menținerea destinației bunurilor achiziționate prin intermediul finanțării: bunurile trebuie să rămână în patrimoniul firmei și nu pot fi înstrăinate (prin vânzare, închiriere, etc), nu pot fi casate chiar daca se defectează și nu mai pot fi reparate, și trebuie utilizate în scopul obținerii de venituri din codul CAEN aferent planului de afaceri
  - persoana care a facut parte din grupul tinta si care a aplicat cu planul de afaceri in cadrul concursului trebuie să rămână actionar majoritar și administrator al firmei pe toata perioada de derulare a contractului de subventie
  - Să transmită raportările solicitate de administratorul schemei de ajutor de minimis

# PREZENTARI AFACERI FINANȚATE PRIN PROIECT

- CINE SUNT BENEFICIARIII NOSTRI?



- CE PRODUSE / SERVICII REALIZEAZA FIRMELE ÎNFIINȚATE





Beneficiar: PURE ZMES NESS SRL

Reprezentant legal: Tomescu-Dumitrescu Mihnea

Locație afacere: Târgu Jiu, județul Gorj

Cod CAEN: 5610 - Restaurante

Valoare finanțare primită: 386797,13LEI

Număr de angajați: 4

Site-web: <https://zmes.ro/>

Facebook:

<https://www.facebook.com/ZmesCartofiserie>







UNIUNEA EUROPEANĂ



## Lecții învățate beneficiar PURE ZMES NESS SRL - Tomescu-Dumitrescu Mihnea:

- Am înțeles că flexibilitatea în gândire și acțiune este esențială pentru a naviga cu succes în lumea afacerilor.
- o altă lecție valoroasă a fost recunoașterea nevoii constante de a învăța și de a te dezvolta. În mediul antreprenorial, tehnologiile, tendințele de piață și preferințele consumatorilor evoluează rapid. Am înțeles că pentru a rămâne relevant și competitiv, trebuie să fii deschis la învățare continuă.
- antreprenoriatul vine cu riscuri și provocări, iar capacitatea de a gestiona aceste riscuri și de a rămâne rezistent în fața eșecurilor este esențială. Am învățat că eșecurile pot fi o sursă importantă de învățare și că este important să nu te descurajezi în fața acestora

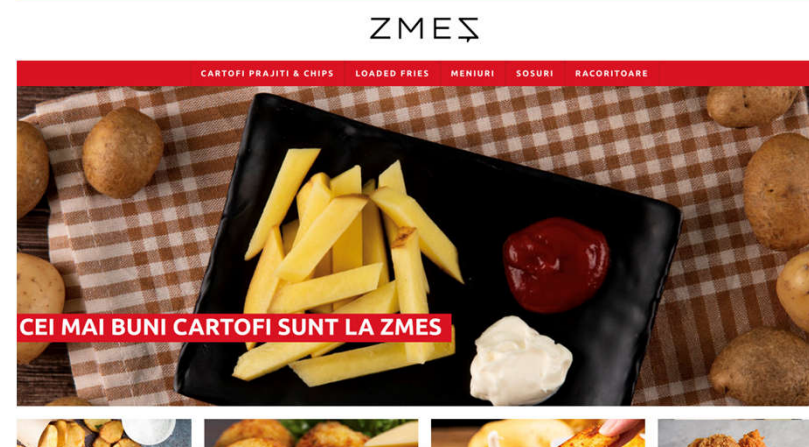



UNIUNEA EUROPEANĂ



Beneficiar: ANA KID CLINIC SRL

Reprezentant legal: LUPU ANA ISABELA

Locatie afacere: Strada Rudului nr 35, Ploiesti,  
județul Prahova

Cod CAEN:8622 - Activitati de asistenta  
medicala specializata

Valoare finantare primita:484.350,00 LEI

Numar de angajati: 9

Facebook: Ana Kid Clinic

E-mail: anakidclinic@gmail.com





## Lecții învățate beneficiar ANA KID CLINIC - Ana Isabela Lupu

- ❑ **Focusul pe nevoile specifice ale clienților:** Înțelegerea și abordarea nevoilor specifice ale copiilor și părinților au fost esențiale pentru succesul clinicii.
- ❑ **Calitatea și siguranța sunt prioritare:** Într-un mediu medical dedicat copiilor, calitatea serviciilor și siguranța acestora sunt esențiale.
- ❑ **Colaborarea cu parteneri specializați:** Parteneriatele firme specializate demonstrează importanța colaborării cu alte entități pentru a oferi servicii complete și de înaltă calitate.
- ❑ **Comunicarea și transparența cu părinții sunt esențiale:** Într-un mediu medical pentru copii, comunicarea eficientă și transparența cu părinții sunt cheia. Aceste aspecte construiesc încredere și creează o relație de parteneriat în îngrijirea sănătății copiilor.





- ❑ **Flexibilitatea și adaptabilitatea la schimbare:** În mediul medical, schimbările pot surveni rapid. Capacitatea de a fi flexibil și de a adapta clinica la noile cerințe medicale, tehnologice sau de piață este crucială pentru a rămâne competitiv și pentru a oferi cele mai bune servicii posibile.
- ❑ **Investiția în educația pentru sănătate:** Promovarea educației pentru sănătatea copiilor și a părinților poate contribui la prevenirea și gestionarea unor probleme medicale. Ofertarea de informații și resurse educative sprijină o comunitate sănătoasă și bine informată.
- ❑ **Angajamentul față de îngrijirea personalizată:** Îngrijirea personalizată este esențială în medicină, iar în cazul copiilor poate face o diferență semnificativă. Angajamentul în oferirea unor soluții individualizate pentru fiecare copil poate consolida relația clinică-pacient și poate îmbunătăți rezultatele medicale.





Beneficiar: EDTEXTURBODPF S.R.L.  
Reprezentant legal: Eduard Toropu  
Locatie afacere: Municipiul Tg-Jiu, județul Gorj  
Cod CAEN: 4520 - Intretinerea si repararea autoturismelor  
Valoare finantare primita: 190.332 LEI  
Numar de angajati: 2





## Lecții învățate beneficiar EDTEXTURBODPF SRL - Eduard Toropu:

- în activitatea de antreprenariat am învățat cum pot transpune teoria în practică. Pot spune că nu rare ori am întâmpinat probleme pe care, eu cred că le-am depășit ;
- în activitatea desfășurată am avut în mare parte clienți foarte mulțumiți, dar au existat și clienți care se așteptau că noi să facem minuni. După discuții cu aceștia am reușit să îi convingem că mașinile se întrețin, nu se repara and este prea târziu, deoarece costurile de reparații sunt mult mai mari dacă nu te prezinți regulat la service pentru depistarea eventualelor probleme în faze incipiente;
- am învățat că nu trebuie să mă descurajez când apar diverse probleme, ci să caut rapid soluții







Beneficiar: FATPRODUCTION SRL

Reprezentant legal: Florin Andrei Tudor-Popescu

Locație afacere: Comuna Măneciu, Sat Cheia, județul Prahova

Cod CAEN: 5920 - Activități de realizare a înregistrărilor audio și activități de editare

Valoare finanțare primită: 290.610 LEI

Numar de angajați: 3

Site-web: <http://fatp.ro>





## Les Souvenirs – Florin Andrei Tudor-Popescu

Piesa acesta a fost de curând folosită de marele regizor român de film non-ficțiune Sabina Pop în documentarul despre Martha Bibescu lansat în septembrie 2023.  
[http://patrimoniu-viitor.ro/martha\\_bibescu/](http://patrimoniu-viitor.ro/martha_bibescu/)



## Space Bound – Florin Andrei Tudor-Popescu

Piesa compusă și produsă inhouse.



## About U – Alex G

Compozitor:  
Florin Andrei Tudor-Popescu  
Producție:  
FATProduction



Lecții învățate beneficiar FATPRODUCTION SRL – Florin Andrei Tudor-Popescu:

### **1. Managementul Proiectelor și Finanțarea Europeană:**

1. Acest proiect m-a învățat să mă organizez și să am răbdarea de a îmi pune ideile pe foaie și mai departe să le și fac să fie sustenabile.
2. Pe parcursul perioadei de monitorizare și implementare am fost nevoit să mă disciplinez din punct de vedere antreprenorial pentru a putea face toate plățile și raportările la timp.

### **2. Dezvoltarea Afacerii și Competențe Antreprenoriale:**

1. Acest proiect mi-a oferit oportunitatea de a îmi putea dezvolta pasiunea și a o duce la un nivel profesionist, datorită finanțării primite care mi-a permis să achiziționez aparatură performantă.
2. Am învățat, de altfel, că nu trebuie să mă implic doar în producția muzicii, ci și în celelalte aspecte ale unui business și să înțeleg că totul este un ecosistem interdependent.

### **3. Inovație și Adaptabilitate:**

Am învățat să mă adaptez rapid la apariția unor probleme complet neprevăzute, astfel încât impactul asupra afacerii să fie minim.



Beneficiar: TURBO MAGIC WASH SRL

Reprezentant legal: Sandra-Maria-Monica Dumitrașcu

Locație afacere: Topoloveni, Județul Argeș

Cod CAEN: 9601 - Spălarea și curățarea (uscată) articolelor textile și a produselor din blană

Valoare finanțare primită: 386.699 LEI

Numar de angajati: 4

Site-web: <https://curatatoriemagicwash.ro/>





UNIUNEA EUROPEANĂ



Instrumente Structurale  
2014-2020



 **Asociația Excelsior**  
pentru Exelență în Educație

 **SMART**

 **ASOCIAȚIA  
INIȚIATIVA  
PENTRU  
EUROPA**



## Lecții învățate beneficiar TURBO MAGIC WASH SRL - Sandra-Maria-Monica Dumitrașcu:

- Adaptabilitatea - în implementarea proiectului am avut situații în care a trebuit să ne adaptăm strategia astfel încât să putem realiza implementarea acestuia în timp
- Contracte de furnizare cu clauze clare atât pe partea de livrare cât și în perioada garanției
- Identificarea încă de la scrierea proiectului a autorizațiilor de funcționare necesare și timpul lor de obținere (autorizația de mediu durează până la 6 luni)
- Pentru implementarea cu succes a unui proiect este necesar ca personalul angajat să adauge serviciului prestat plus valoare





Beneficiar: OFFROAD MEMORIES SRL

Reprezentant legal: Naomi-Felicia Prode

Locatie afacere: Oraș Novaci, Stațiunea  
Râncea, Judet Gorj

Cod CAEN: 7911 - Activități ale agențiilor  
turistice

Valoare finanțare primita: 399.469 LEI

Numar de angajati: 5





UNIUNEA EUROPEANĂ



Instrumente Structurale  
2014-2020







## Lecții învățate beneficiar OFFROAD MEMORIES SRL - Naomi-Felicia Prode:

- în calitate de proaspăt antreprenor am învățat ce este responsabilitatea în adevăratul sens al cuvântului
- am învățat să dezvolt o strategie de marketing pentru a vinde serviciile

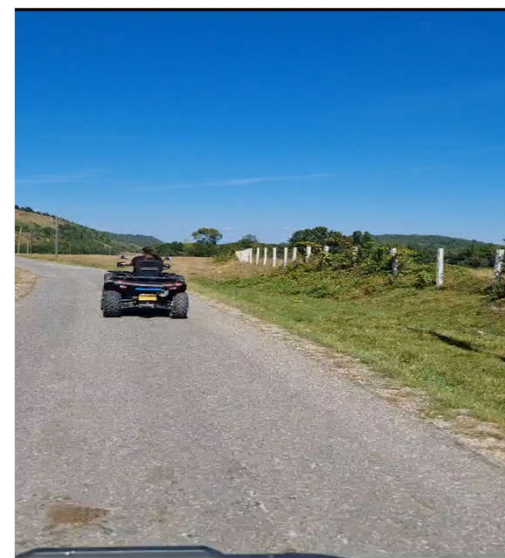



Beneficiar: ANNCORE KIDDO SRL

Reprezentant legal: ANA-MARIA CHIRILĂ

Locatie afacere: Strada Nicolae Balcescu, nr 100, Valenii de Munte, judet Prahova

Cod CAEN: 9329 - Alte activitati recreative si distractive

Valoare finantare primita: 290.610,00 LEI

Numar de angajati: 3

Facebook: KidsMania

Instagram: kidsmaniavaleni





UNIUNEA EUROPEANĂ



Instrumente Structurale  
2014-2020

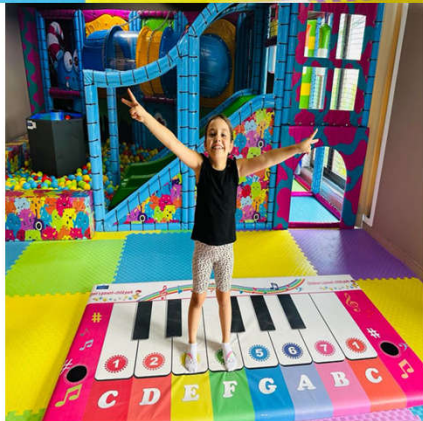



UNIUNEA EUROPEANĂ



## Lecții învățate beneficiar ANNCORE KIDDO SRL- ANA-MARIA CHIRILĂ:

- A fi antreprenor nu înseamnă a avea mai mult timp liber, nu înseamnă să muncești mai puțin, ci dimpotrivă, înseamnă să gândești și să construiești ceva în fiecare zi
- Perseverența este esențială, adaptabilitatea este crucială, iar gestionarea eficientă a resurselor este cheia succesului durabil. Consider că învățarea din eșecuri și adaptarea la schimbări sunt menite să te ducă cu un pas înainte.
- Relaționarea cu oamenii este cheia, înțelegerea nevoilor și așteptărilor acestora





Beneficiar: ÎNTRE CHIP ȘI PĂMÂNT SRL

Reprezentant legal: Marius Ungureanu

Locatie afacere: Sat Pociovaliștea, Oraș  
Novaci, Strada Parîngului, Nr. 120, Judet  
Gorj

Cod CAEN: 9003 - Activități de creație  
artistică

Valoare finantare primita: 193.740 LEI

Numar de angajati: 3

Site-web: <https://ocolulmagic.ro/>

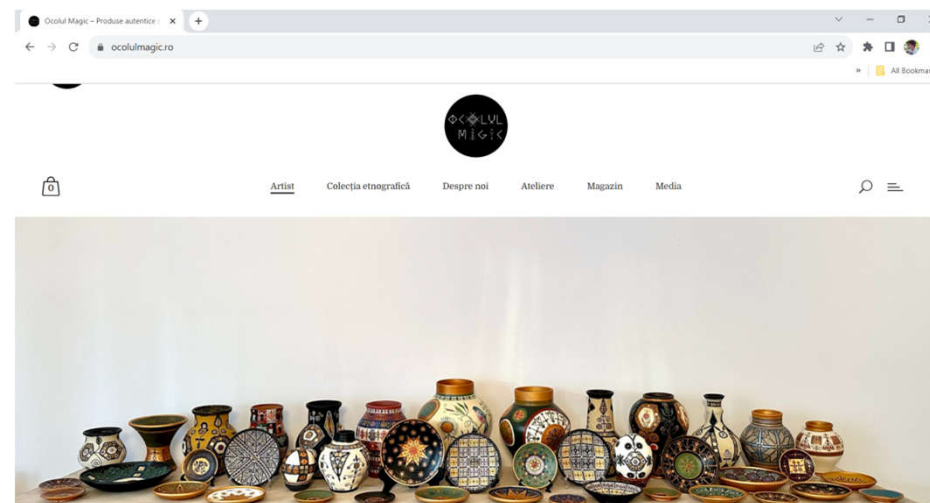



UNIUNEA EUROPEANĂ



Instrumente Structurale  
2014-2020





## Lecții învățate beneficiar ÎNTRE CHIP ȘI PĂMÂNT SRL - MARIUS UNGUREANU:

- Acest proiect mi-a oferit o experiență bogată în înțelegerea și gestionarea fondurilor europene, am descoperit importanța documentării și a gestionării actelor, precum și abilitățile necesare pentru coordonarea eficientă a unui proiect creativ.
- Am învățat cât de importantă este colaborarea și comunicarea eficientă pentru a coordona cu succes un proiect creativ și am învățat să mă adaptez rapid și să rezolv provocările specifice acestei activități artistice.





UNIUNEA EUROPEANĂ



**Beneficiar: GO GREEN ADVENTURE SRL**

**Reprezentant legal: Țurcanu Ambrosie**

**Locație afacere:**

**Județ Prahova**

**Localitate Sat Tesila**

**Adresă Fdt. Cerbului 780 B**

**Cod CAEN: 9329 - Alte activități recreative și distractive n.c.a.**

**Valoare finanțare primită: 193.740 LEI**

**Numar de angajati: 2**

**Site-web: <https://www.go-green.ro/>**

**Facebook:**

**<https://www.facebook.com/profile.php?id=100090920665314>**



Home Despre noi [Trasee](#) Contacte Eveniment

# Aventura începe cu noi

Go Green Adventure îți oferă cele mai pitorești trasee pentru biciclete electrice din Valea Doftanei.



## Vârful Secăriei

O urcare în forță pe șoseaua șerpuită o să vă creeze senzația de adrenalină. O să simțiți cu adevărat plăcerea de a călători activ. La final veți savura o priveliște magnifică spre lacul Paltinu.

Rezervă







**Proiectul Go Green Adventure s-a născut din convingerea că România este o destinație turistică de excepție și își merită locul în agenda de călătorii a fiecărui turist.**

Bicicletele electrice sunt probabil cea mai bună opțiune de a explora destinațiile turistice, iar în același timp nu dăunează naturii. Nu poluează, nu disturbă liniștea și în același timp oferă turiștilor o experiență fantastică. Imaginează-ți cum e să poți pedala până în vârful de munte chiar dacă forma ta fizică nu e cea mai bună. Poți parcurge distanțe lungi, vizitând diverse locuri pitorești fără prea multă oboseală, profitând la maxim de timpul scurt pe care îl ai la dispoziție.

Bicicletele noastre electrice sunt special concepute pentru a se adapta la orice tip de traseu, atât pentru zonele amenajate pentru bicicliști, cât și pentru trasee off-road și de munte.

Model WHISTLE B-Race A5.1

- Mărimi Sunt disponibile trei dimensiuni universale: S/M/L
- Motor Producător OLI: AM-80, 36 V, 250W și 80 Nm
- Roți Vittoria Barzo 29" X 2.35" de 29 Inch
- Baterie EnergyTube 500WH, Frametype Weight 2.9 Kg

Emoțiile pe care le-au trăit primii noștri clienți ne-au inspirat. Am început în Valea Doftanei, dar vom crește și ne vom extinde. Așa, în câțiva ani, ne veți putea găsi peste tot, iar noi vă vom ajuta să descoperiți cele mai frumoase locuri din România.



UNIUNEA EUROPEANĂ



Instrumente Structurale  
2014-2020

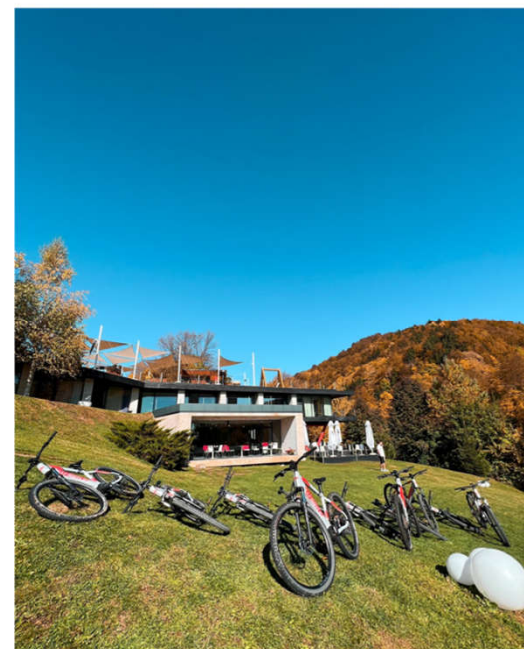





## Lecții învățate beneficiar GO GREEN ADVENTURE SRL - Țurcanu Ambrosie:

**F**lexibilitatea este cheia supraviețuirii: Am descoperit rapid că planurile inițiale pot fi afectate de schimbări neașteptate în piață, concurență sau resurse. Capacitatea de a se adapta rapid și de a face ajustări în strategie este esențială pentru supraviețuirea și creșterea afacerii.

**C**unoașterea profundă a pieței și a clienților: am învățat importanța unei înțelegeri profunde a pieței țintă și a nevoilor clienților. Această cunoaștere ne permite să dezvoltăm servicii care să răspundă cu adevărat cerințelor clienților și să se diferențieze în piață.

**G**estionarea eficientă a resurselor financiare: Bugetul limitat și resursele financiare restrânse în primul an m-au învățat să fiu extrem de atent la cheltuieli și să prioritizez investițiile. Înțelegerea fluxurilor de numerar și luarea deciziilor financiare înțelepte devine crucială pentru a asigura sustenabilitatea afacerii.



UNIUNEA EUROPEANĂ



Beneficiar: BEST TICKETING SOLUTION SRL

Reprezentant legal: Gruia Ioana-Lavinia

Locatie afacere: Loc. Fundulea, Jud. Călărași

Cod CAEN: 6312 - Activități ale portalurilor web

Valoare finantare primita: 381.340,00 LEI

Numar de angajati: 4

Site-web: <https://innopaytive.ro/>

The screenshot shows the homepage of the Innopaytive website. At the top, there are logos for the Government of Romania and the Structural Instruments 2014-2020. The main header includes the Innopaytive logo and contact information: Telefon 0775560561 and Email contact@innopaytive.ro. The navigation menu contains links for ACASĂ, DESPRE SOLUȚIE, MAGAZIN, and CONTACT. The main content area features a large image of a hand holding a smartphone, with the text: "Innopaytive este o soluție inovatoare de emiterea și plată a biletelor de călătorie, înregistrare și raportare a datelor și monitorizare fiscală în transportul urban, interurban și interjudețean din România." Below this, there are two paragraphs of text: "Innopaytive susține transportatorii privați și de stat în punerea în aplicare a unor politici de transport integrate și eficiente din punct de vedere economic." and "Innopaytive facilitează accesul la transportul public prin oferirea unui sistem integrat de emitere și plata a biletelor de călătorie." There are two buttons: "DESPRE SOLUȚIE" and "MAGAZIN". The footer contains links for TERMENI ȘI CONDIȚII, POLITICĂ DE CONFIDENȚIALITATE, ANPC, and SOL, along with social media icons for Facebook and Instagram.





UNIUNEA EUROPEANĂ



• logo Innopaytive



casa de marcat ultra-mobilă Datecs Blue-Cash 50 ( cu aplicația Innopaytive instalată și în funcțiune)

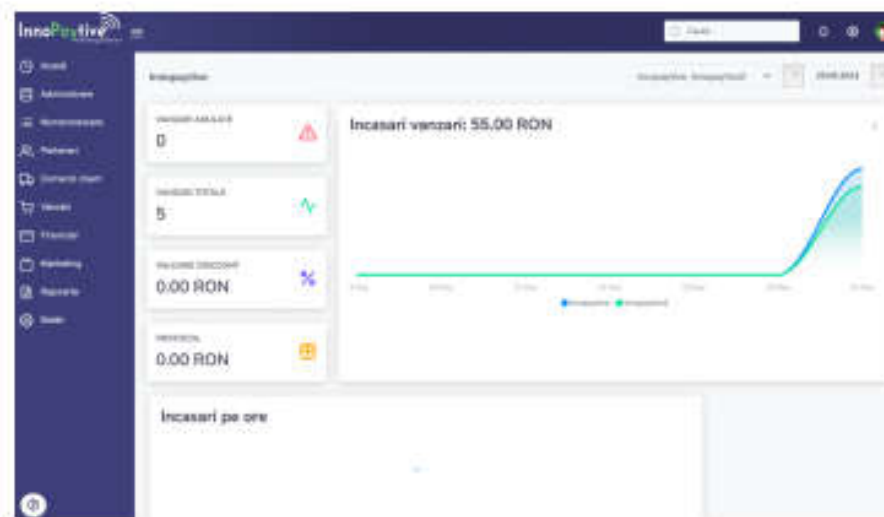

• platforma de gestiune (back-office) - homepage



## Lecții învățate beneficiar BEST TICKETING SOLUTION SRL - GRUIA IOANA-LAVINIA:

- antreprenoriatul a ajuns într-o perioadă foarte scurtă de timp să mă reprezinte, să facă parte din ceea ce sunt și să fie cea mai bună metodă de dezvoltare personală pentru mine. A fi antreprenor te împinge să fii mai creativ, mai eficient și te scoate permanent din zona de confort, fiind nevoit întotdeauna să găsești soluții rapide și benefice afacerii pe care o dezvolți ;
- afacerea dezvoltată de mine este de tip business to business și prin intermediul acestei oportunități am învățat cum să comunic cu alte organizații astfel încât să ating cât mai bine viziunea și misiunea afacerii mele;
- am învățat să fiu lider și să conduc o echipă de mici dimensiuni, dar care are ajuns să aibă același scop în ceea ce privește Innopaytive, și anume dezvoltarea continuă și prestarea celor mai bune servicii de pe piața de profil. Mai mult decât atât, am învățat să ascult părerile specialiștilor în diferite domenii și să pun în practică ideile strălucite alături de echipa mea.



- Beneficiar: VIRTRY COMERȚ SRL
- Reprezentant legal: Zamfir Alexandra-Mirabela
- Locație afacere: Comuna Pătărești, județul Călărași
- Cod CAEN: 6312- Activități ale portalurilor web
- Valoare finanțare primită: 383.864 LEI
- Număr de angajați: 4
- Site-web: <https://virtry.ro/>

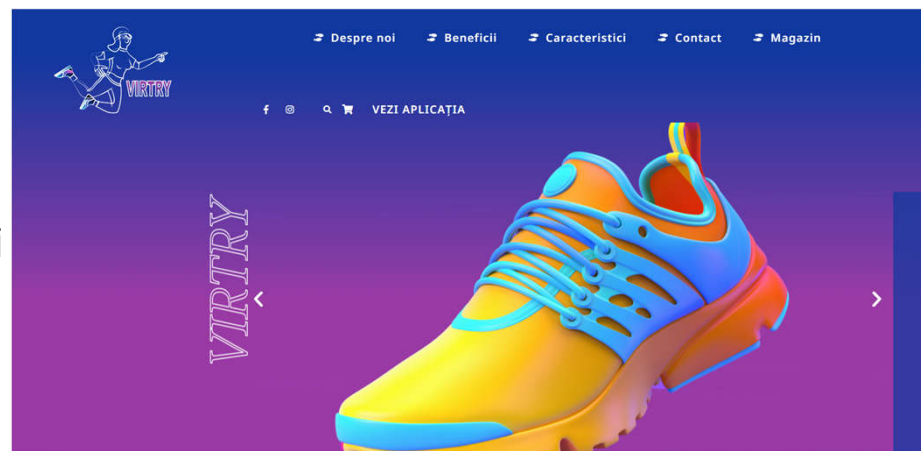





UNIUNEA EUROPEANĂ

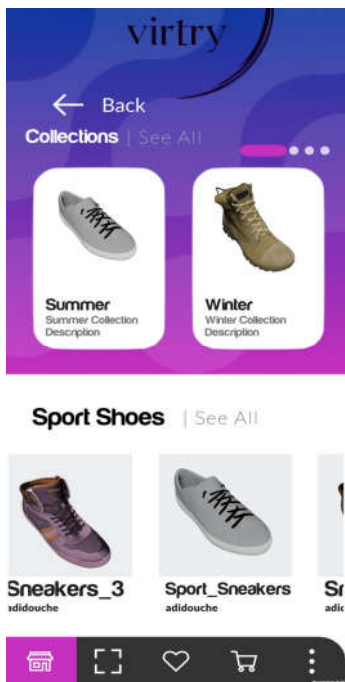

Pagina principală



Probarea încălțăminte virtual

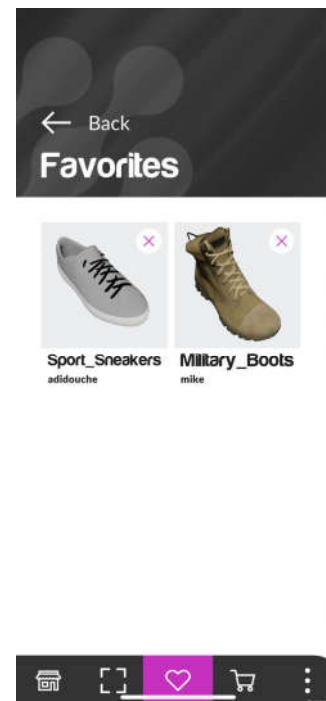

Secțiune favorite

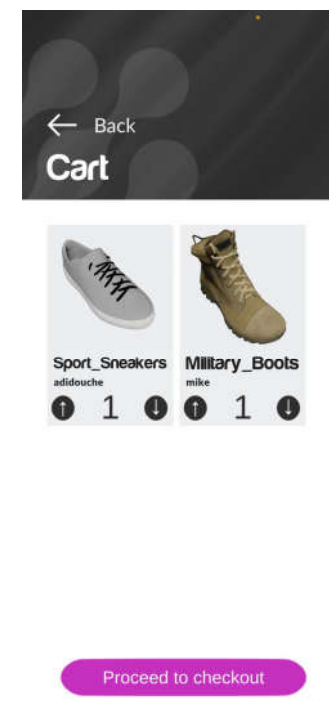

Secțiune cos cumpărături





## Lecții învățate beneficiar VIRTRY COMERȚ SRL- Zamfir Alexandra-Mirabela

- Pentru un antreprenor, este necesar să fii informat cu toate schimbările economice la nivel național, deoarece acestea pot avea un impact semnificativ asupra planurilor financiare;
- Gestionarea timpului pentru realizarea unor planuri nu este întotdeauna o sarcină simplă, de cele mai multe ori pentru realizarea unui obiectiv necesită mai mult timp și efort decât s-a anticipat inițial;
- Antreprenoriatul necesită timp, răbdare și rezistență. Întâlnirea cu provocări și obstacole este inevitabilă, dar esențial este să le privești ca pe niște lecții, învățând din experiențe pentru a te perfecționa în viitor.



UNIUNEA EUROPEANĂ

Beneficiar: SELF CARE HUB SRL

Reprezentant legal: Corina-Ioana Sterea

Locație afacere: Comuna Tămădău Mare,  
Jud Călărași

Cod CAEN: 6312 - Activități ale portalurilor  
web

Valoare finanțare primită: 290.413,00 LEI

Numar de angajați: 3

Site-web: <https://selfcareexpert.ro>



Q Caută...



INGRIJIRE TEN MACHIAJ CORP PAR PARFUMURI BRANDURI A-Z BEAUTY BLOG CONTACT

Recomandari personalizate  
Cel mai mare site de beauty  
Preturi comparative

Salut!

Te invit sa alegi categoria pentru produsele care te intereseaza!

Iti punem la dispozitie cea mai completa si variata gama de produse de ingrijire  
si infrumusetare, ce cuprinde oferta celor mai relevante magazine online.

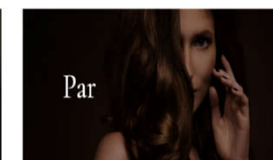
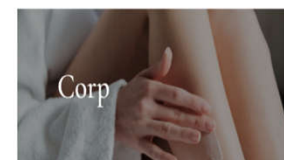



UNIUNEA EUROPEANĂ



Pret

36 63

brand

- Select Brand -

Magazin Online

- Select Magazin online -



Top produse



**BEST SELLER**

www.selfcareexpert.ro

Spray Repairator Si Revitalizant - Wella Elements Renewing Leave-In Spray

**REMINDER**

BEAUTY IS WHEN YOU FEEL IN HARMONY WITH YOURSELF AND RADIATE THAT HARMONY TO THE WORLD.

www.selfcareexpert.ro

**NEW NEW NEW NEW**

**Păr**

**BEST SELLER**

www.selfcareexpert.ro

Masca Pentru Par Ondulat - Keune Care Curl Control Masque 200 MI

**FRUMUSEȚEA UNUI TEN STRĂLUCITOR NU CONSTĂ DOAR ÎN ASPECTUL EXTERIOR, CI ȘI ÎN SĂNĂTATEA ȘI ÎNCREDEREA PE CARE O EMANI DIN INTERIOR.**

**NEW NEW NEW NEW**

**Ten**





## Lecții învățate beneficiar SELF CARE HUB SRL - Corina Ioana Sterea:

- Comunicarea brandului este foarte complexă și este important să fie făcută cât mai ușor de înțeles pentru consumator;
- percepția față de serviciile oferite este important să fie adaptată constant la realitatea pieței, astfel încât serviciile să fie relevante pentru consumatori
- proiecțiile făcute sunt afectate de factori multipli care crează discrepanțe între așteptări și realizări, ceea ce determină o adaptare și reconfigurare permanentă. Totul este supus unei dinamici care trebuie urmărită îndeaproape pentru a ține lucrurile sub control.



UNIUNEA EUROPEANĂ



Instrumente Structurale  
2014-2020

Beneficiar: SC AUTOAND SOFT SRL

Reprezentant legal: ANDREIANA MIRCEA  
LAURENȚIU

Locație afacere: Comuna Doicești, Aleea  
Sinaia, nr. 241, județul Dâmbovița

Cod CAEN: 4520 - Întreținerea și repararea  
autovehiculelor

Valoare finanțare primită: 290.620 LEI

Numar de angajati: 3

Site-web: <https://curatarefiltruparticule.ro/>





UNIUNEA EUROPEANĂ



Instrumente Structurale  
2014-2020

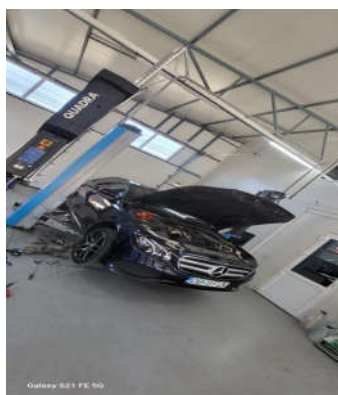
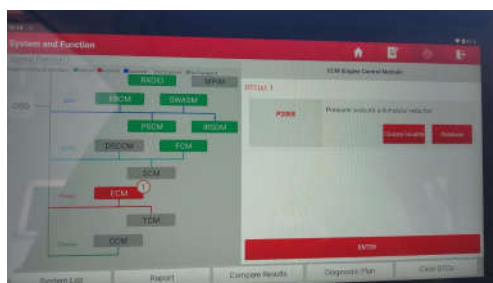

**speed**

# AUTOAND SOFT

— CURĂȚARE PROFESIONALĂ DE FILTRE DE PARTICULE

- Curățare DPF
- Diagnostă auto computerizată
- Locație: Dolcești, vis a vis de RBC Gas

**CONTACT:**  
Laurențiu:  
07 21136213

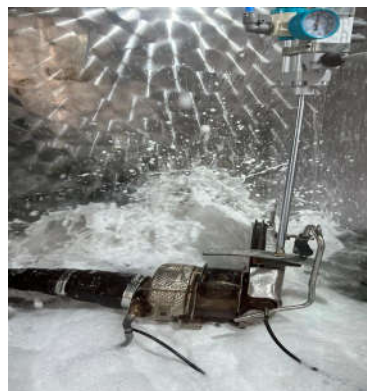

**Asociația Excelsior**  
pentru Exelență în Educație

**SMART**

**ASOCIAȚIA  
INIȚIATIVE  
PENTRU  
EUROPA**



UNIUNEA EUROPEANĂ

**AUTOAND SOFT SRL**  
ALEEA SINAIA, Nr. 241, Cod 137195  
Jud. DAMBOVITA, Loc. DOICESTI

  
CNPR, 1949, 100, 1



Stimate domnule **ANDREIANA MIRCEA LAURENTIU,**

Firma **AUTOAND SOFT SRL** s-a clasat pe:



Locul 1 in Top Profit Romania, localitatea DOICESTI, domeniul 45: Comert cu ridicata si cu amanuntul, intretinerea si repararea autovehiculelor si a motocicletelor

Profesionalismul și managementul eficient au condus compania pe care o reprezentați în **Topul Firmelor din România.**

**Felicitări pentru performanța obținută!**  
Cu siguranță rezultatele merită să fie expuse și admirate.

Topul Firmelor din România a fost realizat conform datelor de bilanț depuse în anul 2023.

Vă invit să vedeți cine vă invidiază și pe ce poziții vă clasați, accesând pagina web:

[www.listafirme.ro/top2023/46259403](http://www.listafirme.ro/top2023/46259403)

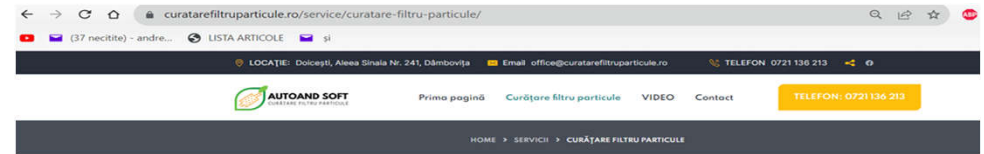

**Asigură-ți performanța și protejează mediul!**

## Curățare profesională filtru particule

Vă oferim soluția eficientă și sigură pentru a vă menține vehiculul în formă optimă și pentru a contribui la protejarea mediului înconjurător.

### De ce să alegeți serviciile noastre

- Experiență și competență**

Avem o echipă de tehnicieni specializați, cu experiență în curățarea filtrului de particule. Ne bazăm pe cunoștințe solide și tehnologii avansate pentru a oferi rezultate de înaltă calitate.

- Eficiență și rapiditate**

Serviciul nostru este conceput pentru a fi rapid și eficient, pentru a nu vă perturba planurile și pentru a vă oferi rapid înapoi vehiculul în formă excelentă.







## Lecții învățate beneficiar AUTOAND SOFT SRL - ANDREIANA MIRCEA LAURENȚIU:

- Dezvoltare personală: este cel mai bun master pe care l-am făcut
- Antreprenoriatul oferă multe provocări, iar experiența în gestionarea afacerii este foarte importantă;
- Angajații reprezintă motorul firmei, concentrarea pe angajarea celor mai buni, experimentați în domeniul auto, capacitatea de comunicare și relaționare cu clienții și echipa reprezintă aspecte esențiale în firmă;
- Factorii de mediu (demografici, economici, tehnologici, legali, sociali, naturali) sunt aspecte cu influență puternică asupra activității firmei și cunoscându-i poți beneficia de ei sau poți pierde;



**Beneficiar: BIM REVIEW SRL**

Reprezentant legal: Radu Adriana-Stefania

Locatie afacere: Municipiul Ploiesti, județul Prahova

Cod CAEN: 7112 - Activități de inginerie si consultanta tehnica legate de acestea

Valoare finantare primita: 290.610 LEI

Numar de angajati: 3

Site-web: <https://bimreview.eu/>

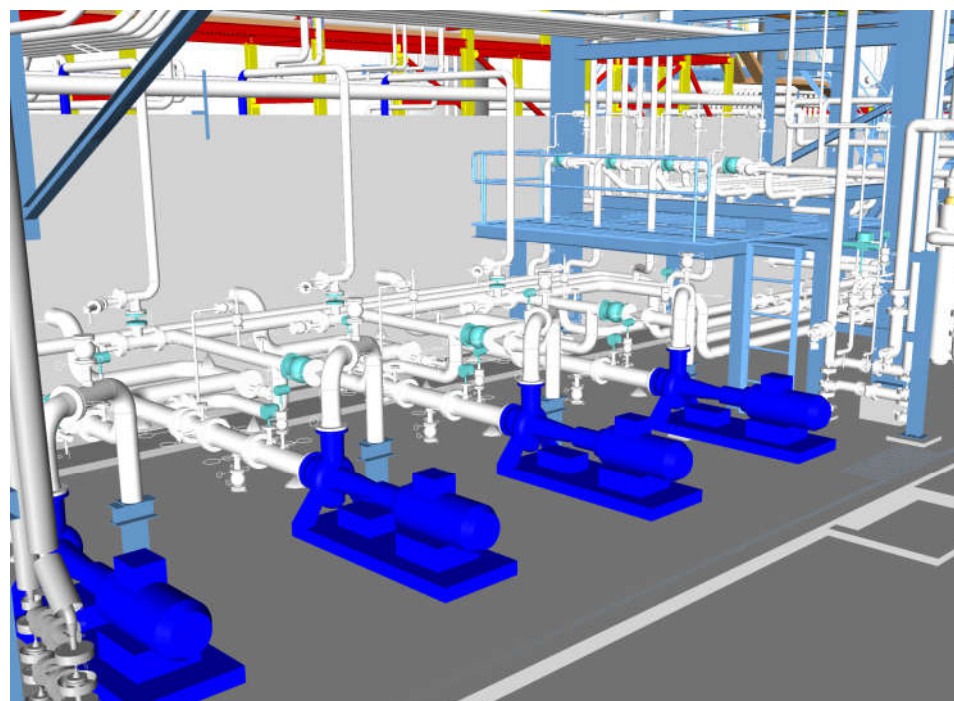



UNIUNEA EUROPEANĂ



Instrumente Structurale  
2014-2020

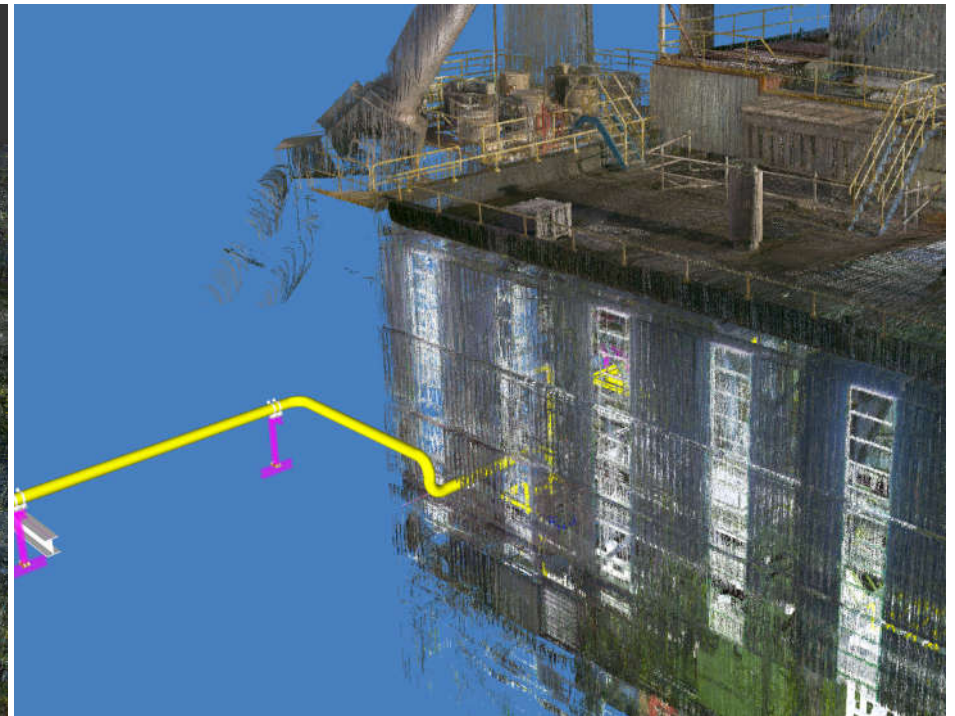



UNIUNEA EUROPEANĂ



Instrumente Structurale  
2014-2020

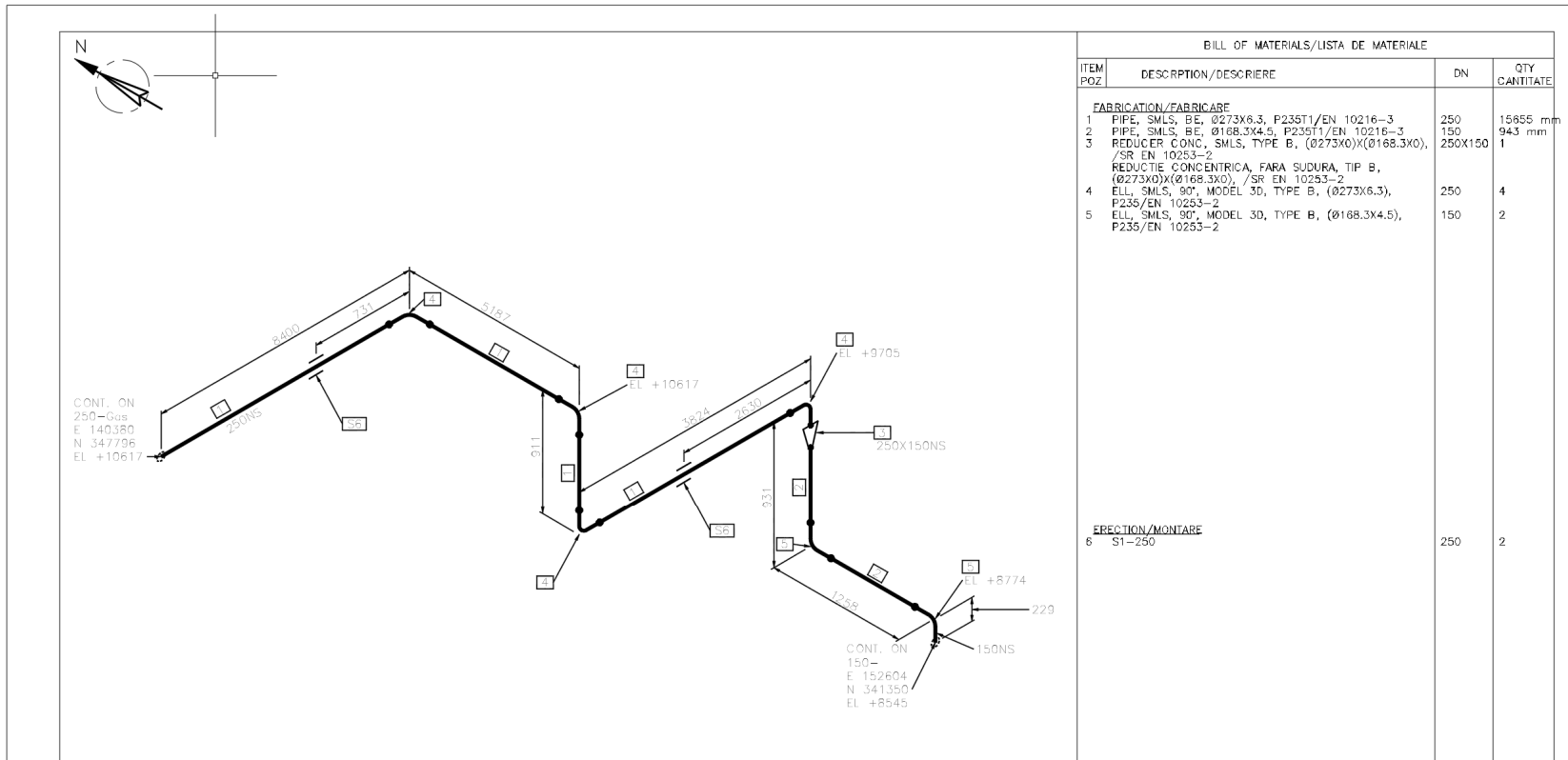

BILL OF MATERIALS/LISTA DE MATERIALE			
ITEM POZ	DESCRIPTION/DESCRIERE	DN	QTY CANTITATE
<b>FABRICATION/FABRICARE</b>			
1	PIPE, SMLS, BE, Ø273X6.3, P235T1/EN 10216-3	250	15655 mm
2	PIPE, SMLS, BE, Ø168.3X4.5, P235T1/EN 10216-3	150	943 mm
3	REDUCER CONC., SMLS, TYPE B, (Ø273XØ)(Ø168.3XØ), /SR EN 10253-2	250X150	1
4	REDUCTIE CONCENTRICA, FARA SUDURA, TIP B, (Ø273XØ)(Ø168.3XØ), /SR EN 10253-2	250	4
5	ELL, SMLS, 90°, MODEL 3D, TYPE B, (Ø273X6.3), P235/EN 10253-2	150	2
	ELL, SMLS, 90°, MODEL 3D, TYPE B, (Ø168.3X4.5), P235/EN 10253-2		
<b>ERECTION/MONTARE</b>			
6	S1-250	250	2



## Lecții învățate beneficiar BIM ReView SRL - Adriana Radu:

- Adaptabilitatea și flexibilitatea:** Am învățat cât de important este să fiu flexibilă și să mă adaptez rapid la schimbări în mediul de afaceri. Capacitatea de a ajusta strategiile și de a reacționa la schimbări neprevăzute este esențială pentru succes.
- Pregătită pentru schimbare:** Am învățat să fiu deschisă și pregătită pentru schimbări în industrie și pe piață. A fi mereu la curent cu noile tendințe și inovații este crucial pentru a rămâne competitiv.
- Gestionarea riscurilor:** Am înțeles importanța evaluării și gestionării continue a riscurilor în afacere. Identificarea și gestionarea eficientă a riscurilor au fost cruciale pentru menținerea stabilității afacerii.



Beneficiar: GALILEI 3D PRINTING SRL

Reprezentant legal: Sandu Maria

Locație afacere: Comuna Puchenii Mari,  
Sat Miroslăvesti , județul Prahova

Cod CAEN: 2229- Fabricarea altor produse  
din material plastic

Valoare finanțare primită: 193.740 LEI

Numar de angajati: 3

Facebook: <https://www.facebook.com/galilei3dprinting>





UNIUNEA EUROPEANĂ



Instrumente Structurale  
2014-2020



 **Asociația Excelsior**  
pentru Exelență în Educație

 **SMART**



 **ASOCIAȚIA  
INIȚIATIVĂ  
PENTRU  
EUROPA**



## Lecții învățate beneficiar GALILEI 3D PRINTING SRL - Sandu Maria:

- În cadrul vieții de antreprenor, eșecurile sunt inevitabile și fac parte din procesul de învățare. Capacitatea de a te ridica rapid după un eșec, de a învăța din experiențe și de a continua să îți urmezi viziunea este esențială. Reziliența și capacitatea de a vedea în eșecuri oportunități de creștere pot fi factori cheie care te vor ajuta să depășești momentele dificile.
- Succesul în afaceri nu depinde doar de produse sau servicii de calitate, ci și de relațiile construite cu clienții, partenerii de afaceri și echipa ta. Investiția în relații autentice și durabile poate aduce beneficii pe termen lung. Abilitatea de a comunica eficient, de a asculta și de a crea conexiuni valoroase te poate ajuta să construiești o rețea puternică de sprijin și să crești în mod sustenabil.
- Ca antreprenor în domeniul imprimării 3D, am învățat că inovația continuă este esențială pentru a rămâne competitiv și relevant. Tehnologia imprimării 3D evoluează rapid, iar abilitatea de a adopta noi tehnologii și de a integra inovații în produsele și serviciile noastre este crucială. Este important să rămânem la curent cu tendințele industriei, să explorăm noi materiale și metode de producție, și să fim mereu deschiși la îmbunătățiri continue.





Beneficiar: STUDIO A-BIM SRL

Reprezentant legal: Bogdan Andrei Mircea

Locatie afacere: Strada ROMANĂ, Nr. 88,  
Clădirea C1, demisol, camera 5, Ploiești

Cod CAEN: 7111 - Activități de arhitectură

Valoare finantare primita: 290.610 LEI

Numar de angajati: 3





UNIUNEA EUROPEANĂ



Instrumente Structurale  
2014-2020





UNIUNEA EUROPEANĂ



Instrumente Structurale  
2014-2020

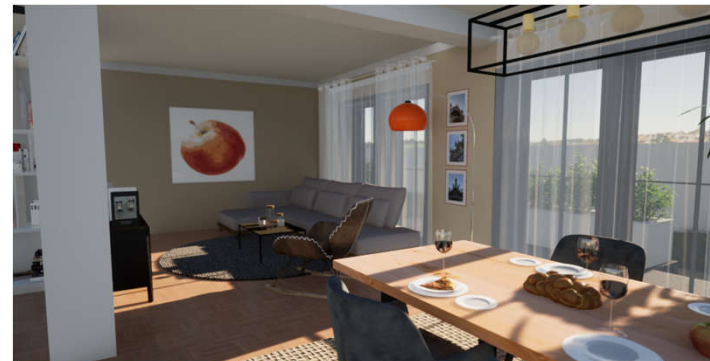
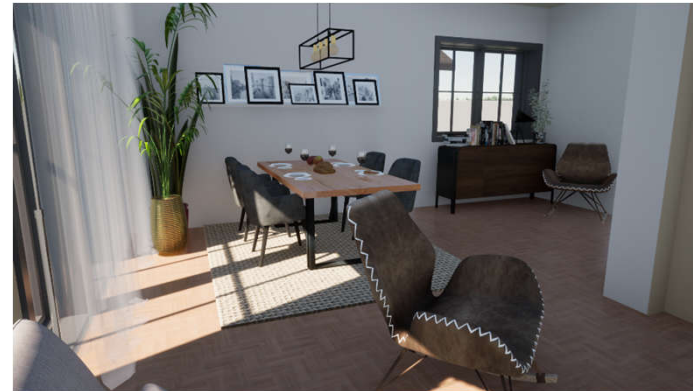

 **Asociația Excelsior**  
pentru Exelență în Educație

 **SMART**

 **ASOCIAȚIA  
INIȚIATIVA  
PENTRU  
EUROPA**



UNIUNEA EUROPEANĂ



Instrumente Structurale  
2014-2020

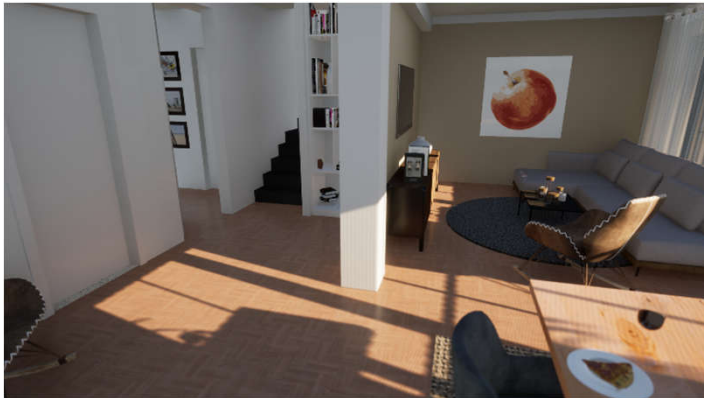

 **Asociația Excelsior**  
pentru Exelență în Educație

 **SMART**

 **ASOCIAȚIA  
INIȚIATIVA  
PENTRU  
EUROPA**



## Lecții învățate beneficiar STUDIO A-BIM SRL -Bogdan Andrei Mircea:

Prin proiect s-a dorit implementarea BIM (Building Information Model) în proiectele pe care le efectuăm pentru beneficiarii noștri. Iată câteva constatări:

- constructorii nu doresc să investească în soluții software și personal pentru a putea implementa proiectele BIM primite de la proiectant, putând astfel să își eficientizeze procesul de execuție și să crească calitatea construcțiilor;
- beneficiarii sunt foarte puțin deschiși la nou și nu doresc să schimbe modul tradițional de a construi sau de a se implica în întreg procesul de proiectare. Aș putea spune că privesc cu reticență și teamă avantajele pe care le aduce tehnologia în acest domeniu. Spre exemplu, prin proiect au fost achiziționate softuri care realizează randări 3d realiste, randări care se pot prezenta ca filme și ca poze, dar se pot vizualiza și în timp real cu ajutorul unor ochelari VR. Din toți beneficiarii pe care i-am avut un singur beneficiar a dorit să încerce această experiență.

DAR am reușit să profităm la maxim de softurile cumparate și am realizat automatizări care ne-au permis să întocmim documentații de urbanism (PUD, PUZ) într-un timp foarte scurt, oferindu-ne un avantaj față de competiție.





Beneficiar: E-DECO DEPOT OF ARTS SRL

Reprezentant legal: Raluca-Elena Ghinea

Locatie afacere: Comuna Baiculești, județul Argeș

Cod CAEN: 3299 - Fabricarea altor produse manufacturiere

Valoare finantare primita: 193.740 LEI

Numar de angajati: 2

Site-web: <https://craftydepot.ro/>

 <https://www.facebook.com/crafty.depot.decoratiuni.cadouri>

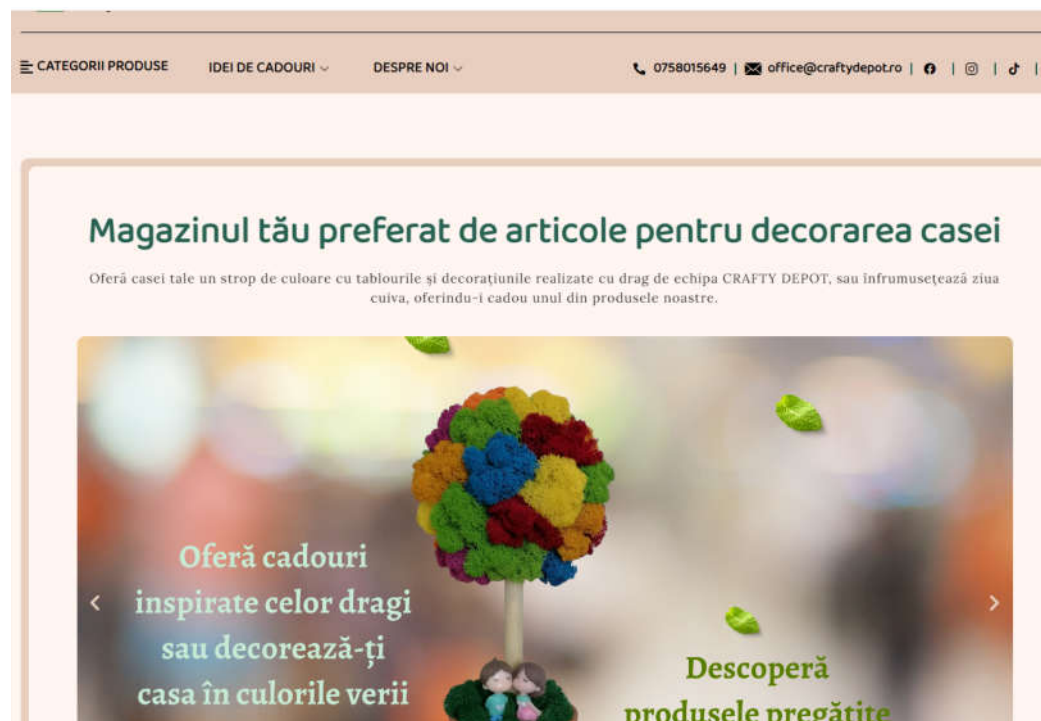



UNIUNEA EUROPEANĂ



Instrumente Structurale  
2014-2020



Produce E-DECO DEPOT  
OF ARTS SRL

Site-web:

<https://craftydepot.ro/>



 **Asociația Excelsior**  
pentru Exelență în Educație

 **SMART**

 **ASOCIAȚIA  
INIȚIATIVE  
PENTRU  
EUROPA**



## Lecții învățate beneficiar E-DECO DEPOT OF ARTS SRL - Raluca Elena Ghinea:

- oricât de pregătit teoretic ești pentru activitatea de antreprenariat, aceasta va avea întotdeauna laturi neprevăzute, care creează dificultăți, însă am ajuns la concluzia că merită să fii antreprenor deoarece îți oferă libertate și că din toate greutățile ai întotdeauna de învățat;
- oricât de mult ți-ar plăcea produsele pe care le realizezi, nu întotdeauna și clienții vor fi de acord cu tine, astfel că, produse pe care tu ca producător le consideri cele mai bune nu vor avea vânzare iar produse de la care nu aveai cele mai mari așteptări, devin bestsellers, prin urmare trebuie să te adaptezi tot timpul cerințelor pieței și să ai flexibilitate să le transpui în idei și produse noi
- să nu te demoralizezi indiferent de problemele care apar, ci să le depășești și să găsești noi perspective și modalități de a te dezvolta și de a rămâne în piață;





Beneficiar: VALIAN ENERGY SRL

Reprezentant legal: Valentin STOICHICI

Locatie afacere: Municipiul Ploiesti,  
Judetul Prahova

Cod CAEN: 4321 - Lucrari de instalatii  
electrice

Valoare finantare primita: 290.610 LEI

Numar de angajati: 3

Site-web: <https://fotovoltaiic-energy.ro/>

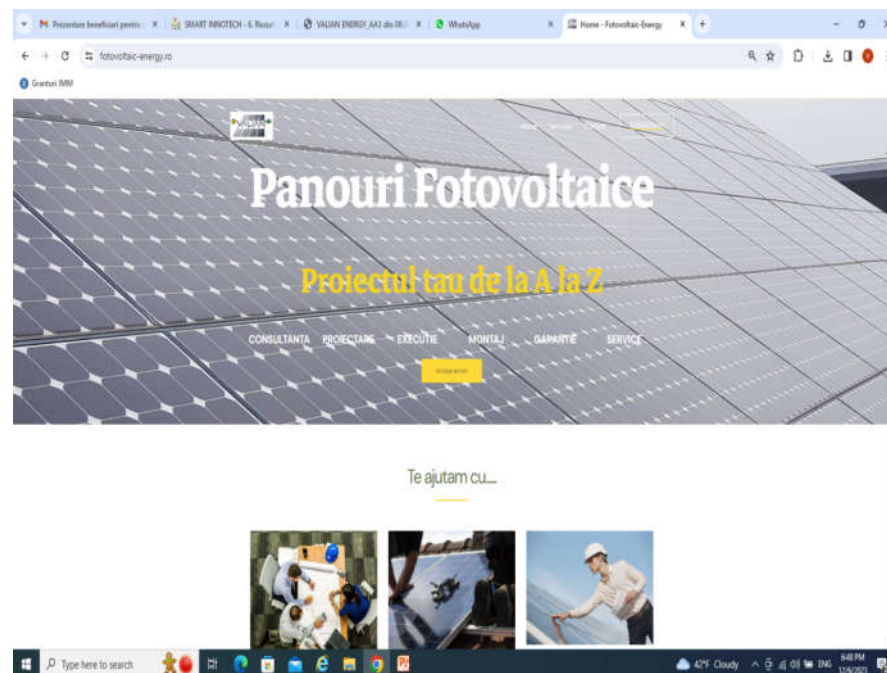



UNIUNEA EUROPEANĂ



Instrumente Structurale  
2014-2020





UNIUNEA EUROPEANĂ



Instrumente Structurale  
2014-2020



 **Asociația Excelsior**  
pentru Exceelență în Educație

 **SMART**

 **ASOCIAȚIA  
INIȚIATIVE  
PENTRU  
EUROPA**



UNIUNEA EUROPEANĂ



Instrumente Structurale  
2014-2020

Beneficiar: PATYMAGIC SRL

Reprezentant legal: Mihaela-Andrada ROȘCA

Locatie afacere: Oras Baicoi, judet Prahova

Cod CAEN:9329 - Alte activitati recreative si distractive

Valoare finantare primita: 193.740 LEI

Numar de angajati: 2





UNIUNEA EUROPEANĂ



Instrumente Structurale  
2014-2020



 **Asociația Excelsior**  
pentru Exelență în Educație

 **SMART**

 **ASOCIAȚIA  
INIȚIATIVE  
PENTRU  
EUROPA**



Lecții învățate beneficiar PATYMAGIC SRL  
- Mihaela-Andrada Roșca:

1. La implementarea planului de afaceri urmărește permanent PIAȚA și CLIENȚII și anticipează eventuale direcții de dezvoltare a afacerii.
2. Dezvoltă o relație constructivă cu potențiali aliați în construirea de parteneriate (grădinițe).





UNIUNEA EUROPEANĂ



Beneficiar: NEXT CABLE SOLUTION SRL

Reprezentant legal: SPATARU NICOLETA-DENISA

Locație afacere: Comuna Văcărești, Judet  
Dâmbovița

Cod CAEN: 4321- Lucrări de instalații electrice

Valoare finanțare primita: 193.740 LEI

Număr de angajați: 3









## Lecții învățate beneficiar NEXT CABLE SOLUTION SRL - Spătaru Nicoleta Denisa:

- a fi antreprenor onest, ce își plătește taxele cu punctualitate și aduce proiectele în termenele asumate, nu înseamnă să ai mai mult timp liber, nu înseamnă să muncești mai puțin - dimpotrivă
- Piața se schimbă constant, iar antreprenorii trebuie să fie inovatori și adaptați la noile tendințe și cerințe ale consumatorilor
- Antreprenoriatul poate fi extrem de stresant, cu provocări constante și presiunea de a lua decizii critice. Dezvoltarea unei bune rezistențe la stres și a abilității de a face față situațiilor dificile este esențială pentru a supraviețui pe termen lung.



UNIUNEA EUROPEANĂ



Beneficiar: PAN IVAN SRL

Reprezentant legal: Oana Ionela IVAN

Locatie afacere: Aleea Streiului, Nr. 1,  
Complex Lămâița, magazin nr. 4, Bloc 137,

Municipiul Ploiești

Cod CAEN: 1071 - Fabricarea pâinii;  
fabricarea prăjiturilor și a produselor  
proaspete de patiserie

Valoare finantare primita: 193.740 LEI

Numar de angajati: 2

Site-web: <https://panivan.ro/>









Lecții învățate beneficiar PAN IVAN SRL  
- Oana Ionela Ivan:

1. Când implementezi planul de afaceri respectă cu strictețe obiectivele acestuia pe toată perioada de dezvoltare a afacerii.
2. Monitorizarea proiectului a preîntimpinat eventuale greșeli făcute ca antreprenor la început de drum.





Beneficiar: SMART TWIST SRL

Reprezentant legal: MAHU MIHAI-  
ALEXANDRU

Locatie afacere: comuna Gherghita judetul  
Prahova

Cod CAEN: 3109 - Fabricarea de mobila  
n.c.a

Valoare finantare primita: 193.740 LEI

Numar de angajati: 2





## **Prelucrare CNC a Lemnului**

**Folosind tehnologie de ultimă generație, oferim servicii de prelucrare CNC a lemnului pentru a crea piese și produse precise, personalizate și de înaltă calitate.**

## **Proiectare Personalizată**

**Echipa noastră de proiectare poate colabora cu dvs. pentru a transforma ideile în realitate. Oferim soluții personalizate pentru a satisface nevoile specifice ale fiecărui proiect.**

## **Control Calitate Riguros**

**Calitatea este o prioritate pentru noi. Fiecare produs este supus unui control calitate riguros pentru a ne asigura că livrăm produsele cele mai fiabile și durabile.**



Beneficiar: SMART ELECTRIC BUSINESS SRL

Reprezentant legal: Ionut-Georgian  
Dumitrescu

Locatie afacere: Targoviste, județul  
Dambovita

Cod CAEN: 4321 - Lucrari de instalatii  
electrice

Valoare finantare primita: 193.740 LEI

Numar de angajati: 3

Site-web: [www.clickelectric.ro](http://www.clickelectric.ro)

Facebook: <https://www.facebook.com/clickelectric.ro>

Instagram: <https://www.instagram.com/clickelectric.ro/>



Acasă Servicii Despre noi Contact [Sună acum!](#)

SMART  
ELECTRIC BUSINESS

SERVICII  
ATESTATE

# Lucrări Instalații Electrice

Suntem bucuroși că vrei să afli lucruri despre noi, pentru că asta înseamnă că cercetezi cu atenție piața înainte de a lua o decizie în ceea ce privește serviciile de instalații electrice.





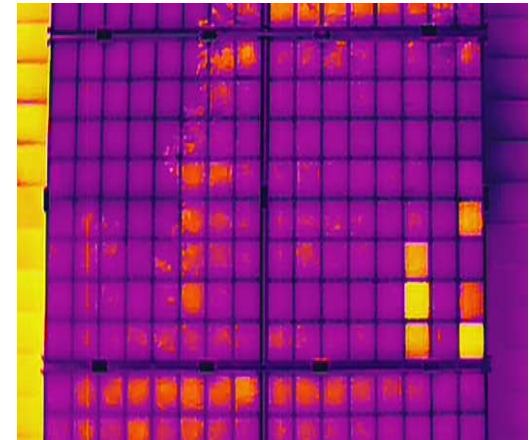
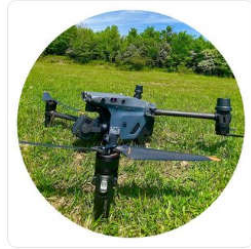
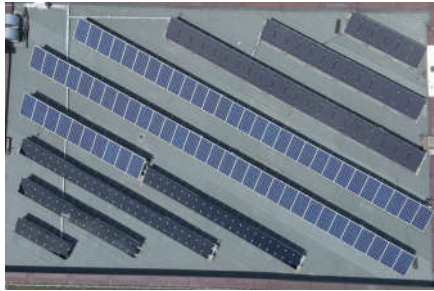



## Lecții învățate beneficiar SMART ELECTRIC BUSINESS SRL- Ionut-Georgian Dumitrescu:

- gestionarea unei afaceri implică o mare responsabilitate, antreprenorul fiind responsabil nu doar de obținerea profitului dar și de motivarea angajaților și satisfacția clienților
- comunicarea cu clienții și cu personalul este esențială pentru succesul afacerii
- prioritizarea sarcinilor este foarte importantă pentru a evita întârzierile și a îți dezamăgi clienții
- “socoteala de acasă nu se potrivește cu cea din țarg”, trebuie să te adaptezi permanent schimbărilor care apar

## EGALITATEA DE ȘANSE ÎNTRE FEMEI ȘI BĂRBAȚI

- Cea mai relevantă lege care descrie aspectele legate de egalitatea de șanse și de gen în relațiile de muncă este *Legea nr. 202/2002 privind egalitatea de șanse între femei și bărbați*; actualizarea acesteia este realizată prin Legea nr. 229/2015 pentru modificarea și completarea Legii nr. 202/2002, dar și prin Legea nr. 232/2018 pentru modificarea și completarea Legii nr. 202/2002
- **Art.7**
- (1) Prin egalitatea de șanse și de tratament între femei și bărbați în relațiile de muncă se înțelege accesul nediscriminatoriu la:
  - a) alegerea ori exercitarea liberă a unei profesii sau activități;
  - b) angajare în toate posturile sau locurile de muncă vacante și la toate nivelurile ierarhiei profesionale;
  - c) venituri egale pentru muncă de valoare egală;
  - d) informare și consiliere profesională, programe de inițiere, calificare, perfecționare, specializare și recalificare profesională, inclusiv ucenicia;
  - e) promovare la orice nivel ierarhic și profesional;
  - f) condiții de încadrare în muncă și de muncă ce respectă normele de sănătate și securitate în muncă, conform prevederilor legislației în vigoare, inclusiv condițiile de concediere;
  - g) beneficii, altele decât cele de natură salarială, precum și la sistemele publice și private de securitate socială;
  - h) organizații patronale, sindicale și organisme profesionale, precum și la beneficiile acordate de acestea;
  - i) prestații și servicii sociale, acordate în conformitate cu legislația în vigoare.



# SCHIMBĂRI DEMOGRAFICE

- În România și la nivelul UE se înregistrează schimbări majore demografice, precum:
  - ❖ îmbătrânirea populației,
  - ❖ scăderea ratei natalității,
  - ❖ modificarea structurii familiei,
  - ❖ migrarea românilor către alte țări,
  - ❖ reducerea populației active și a populației ocupate, prin menținerea de valori relativ constante a ratei șomajului și prin creșterea șomajului de lungă durată, fiind afectată în mod deosebit de capacitatea limitată de creare a unor noi locuri de muncă.



## POLUATORUL PLĂTEȘTE

■ Principiul prevede ca potențialul poluator să suporte toate costurile poluării pe care el a cauzat-o. Principiul este unul economic și nu juridic, stabilindu-se condițiile economice necesare astfel încât să fie luate în considerare toate costurile de mediu asociate cu operațiunile poluatorului, acest proces ducând la o dezvoltare durabilă. Principiul „Poluatorul plătește” urmărește ca sarcina cost control asupra mediului să revină, în primul rând, poluatorului, asigurând astfel faptul că mecanismele de piață iau în considerare aceste costuri și că resursele vor fi alocate corespunzător în producție și consum. Un mecanism ecologic asigură că toate prejudecățile privind calitatea factorilor de mediu vor fi remediate, prin îndeplinirea unor condiții referitoare la:

- ❖ identificarea surselor de poluare;
- ❖ evaluarea datelor de monitorizare privind încărcătura cu poluanți;
- ❖ colaborarea tuturor instituțiilor implicate;
- ❖ existența unui cadru instituțional adecvat pentru implementarea cu succes a acestui principiu.



## UTILIZAREA EFICIENTĂ A RESURSELOR

- În sediul de proiect se va opta în cea mai mare parte pentru becuri ecologice, cu un grad redus de consum, pentru protejarea risipei de consum a energiei neregenerabile.
- Se va utiliza preponderent hârtie reciclabilă/ecologică, se va promova politica imprimării doar a documentelor necesare și a imprimării față-verso a acestor documente, dar va asigura și limitarea impactului negativ al transportului prin folosirea mijloacelor de comunicație electronice, optimizarea oportunităților de a utiliza resursele locale.
- Se vor folosi mijloace de comunicare electronice între membrii echipei de proiect, ceea ce va duce la reducerea consumului de hârtie și alte consumabile



# ATENUAREA ȘI ADAPTAREA LA SCHIMBĂRILE CLIMATICE

- Schimbările Climatice reprezintă un proces cu caracter global cu care se confruntă omenirea din punct de vedere al protecției mediului înconjurător
- **Câteva soluții viabile și concrete care pot fi puse în aplicare pentru reducerea efectele schimbărilor climatice și pentru îmbunătățirea calității vieții populației sunt:**
  - ❖ regândirea și replanificarea structurilor urbane,
  - ❖ promovarea unui transport urban durabil,
  - ❖ facilitarea unui consum energetic mai mic pe cap de locuitor,
  - ❖ reabilitarea termică a locuințelor și a spațiilor de birouri,
  - ❖ transformarea orașelor în „ecosisteme urbane”,
  - ❖ utilizarea tehnologiilor „prietenoase cu mediul” axate pe reducerea emisiilor de gaze cu efect de seră,
  - ❖ schimbarea comportamentului populației în ceea ce înseamnă crearea și protejarea spațiilor verzi





## DATE DE CONTACT:

MANAGER DE PROIECT: CRISTINA IȚCUȘ  
SPLAIUL UNIRII 76 CLADIREA RIVER PLAZA, CORP A, ETAJUL 9,  
SECTOR 4, BUCUREȘTI  
STRADA UNIRII NR 83, MUN. TÂRGU JIU, JUD. GORJ

E-MAIL: [SMART@BANIPENTRUSTUDENTI.RO](mailto:SMART@BANIPENTRUSTUDENTI.RO)

[HTTPS://SMART.BANIPENTRUSTUDENTI.RO](https://SMART.BANIPENTRUSTUDENTI.RO)

TELEFON: +4 021.539 78 77

Conținutul acestui material nu reprezintă în mod obligatoriu poziția oficială a Uniunii Europene sau a Guvernului României

**Proiect cofinanțat din Fondul Social European prin Programul Operațional Capital Uman 2014-2020**





UNIUNEA EUROPEANĂ



Instrumente Structurale  
2014-2020

**TITLU PROIECT: “SMART: SOLUTII MODERNE PENTRU ANTREPRENORAT DE SUCCES ÎN RÂNDUL TINERILOR”**

**BENEFICIAR: ASOCIAȚIA EXCELSIOR PENTRU EXCELENȚĂ ÎN EDUCAȚIE**

**DATA PUBLICĂRII: DECEMBRIE 2023**

**PROIECT COFINANȚAT DIN FONDUL SOCIAL EUROPEAN PRIN PROGRAMUL OPERAȚIONAL CAPITAL UMAN 2014-2020.**

Conținutul acestui material nu reprezintă în mod obligatoriu poziția oficială a Uniunii Europene sau a Guvernului României

**Proiect cofinanțat din Fondul Social European prin Programul Operațional Capital Uman 2014-2020**